

Quadro de Cargas (QD)

Ordem	Descrição	Quantidade	Valor	Unidade	Subtotal	Valor	Unidade	Subtotal	Valor	Unidade	Subtotal
1	Iluminação 1	100	100	W	10000	100	100	10000	100	100	10000
2	Iluminação 2	100	100	W	10000	100	100	10000	100	100	10000
3	Iluminação 3	100	100	W	10000	100	100	10000	100	100	10000
4	Iluminação 4	100	100	W	10000	100	100	10000	100	100	10000
5	Iluminação 5	100	100	W	10000	100	100	10000	100	100	10000
6	Iluminação 6	100	100	W	10000	100	100	10000	100	100	10000
7	Iluminação 7	100	100	W	10000	100	100	10000	100	100	10000
8	Iluminação 8	100	100	W	10000	100	100	10000	100	100	10000
9	Iluminação 9	100	100	W	10000	100	100	10000	100	100	10000
10	Iluminação 10	100	100	W	10000	100	100	10000	100	100	10000
11	Iluminação 11	100	100	W	10000	100	100	10000	100	100	10000
12	Iluminação 12	100	100	W	10000	100	100	10000	100	100	10000
13	Iluminação 13	100	100	W	10000	100	100	10000	100	100	10000
14	Iluminação 14	100	100	W	10000	100	100	10000	100	100	10000
15	Iluminação 15	100	100	W	10000	100	100	10000	100	100	10000
16	Iluminação 16	100	100	W	10000	100	100	10000	100	100	10000
17	Iluminação 17	100	100	W	10000	100	100	10000	100	100	10000
18	Iluminação 18	100	100	W	10000	100	100	10000	100	100	10000
19	Iluminação 19	100	100	W	10000	100	100	10000	100	100	10000
20	Iluminação 20	100	100	W	10000	100	100	10000	100	100	10000
21	Iluminação 21	100	100	W	10000	100	100	10000	100	100	10000
22	Iluminação 22	100	100	W	10000	100	100	10000	100	100	10000
23	Iluminação 23	100	100	W	10000	100	100	10000	100	100	10000
24	Iluminação 24	100	100	W	10000	100	100	10000	100	100	10000
25	Iluminação 25	100	100	W	10000	100	100	10000	100	100	10000
26	Iluminação 26	100	100	W	10000	100	100	10000	100	100	10000
27	Iluminação 27	100	100	W	10000	100	100	10000	100	100	10000
28	Iluminação 28	100	100	W	10000	100	100	10000	100	100	10000
29	Iluminação 29	100	100	W	10000	100	100	10000	100	100	10000
30	Iluminação 30	100	100	W	10000	100	100	10000	100	100	10000

Quadro de Demanda (QD2)

Tip de carga	Valor	Unidade	Subtotal
Iluminação 1	100	W	10000
Iluminação 2	100	W	10000
Iluminação 3	100	W	10000
Iluminação 4	100	W	10000
Iluminação 5	100	W	10000
Iluminação 6	100	W	10000
Iluminação 7	100	W	10000
Iluminação 8	100	W	10000
Iluminação 9	100	W	10000
Iluminação 10	100	W	10000
Iluminação 11	100	W	10000
Iluminação 12	100	W	10000
Iluminação 13	100	W	10000
Iluminação 14	100	W	10000
Iluminação 15	100	W	10000
Iluminação 16	100	W	10000
Iluminação 17	100	W	10000
Iluminação 18	100	W	10000
Iluminação 19	100	W	10000
Iluminação 20	100	W	10000
Iluminação 21	100	W	10000
Iluminação 22	100	W	10000
Iluminação 23	100	W	10000
Iluminação 24	100	W	10000
Iluminação 25	100	W	10000
Iluminação 26	100	W	10000
Iluminação 27	100	W	10000
Iluminação 28	100	W	10000
Iluminação 29	100	W	10000
Iluminação 30	100	W	10000

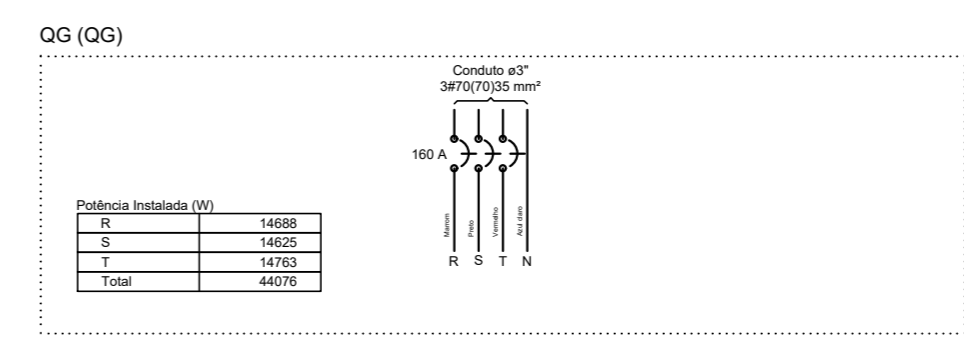
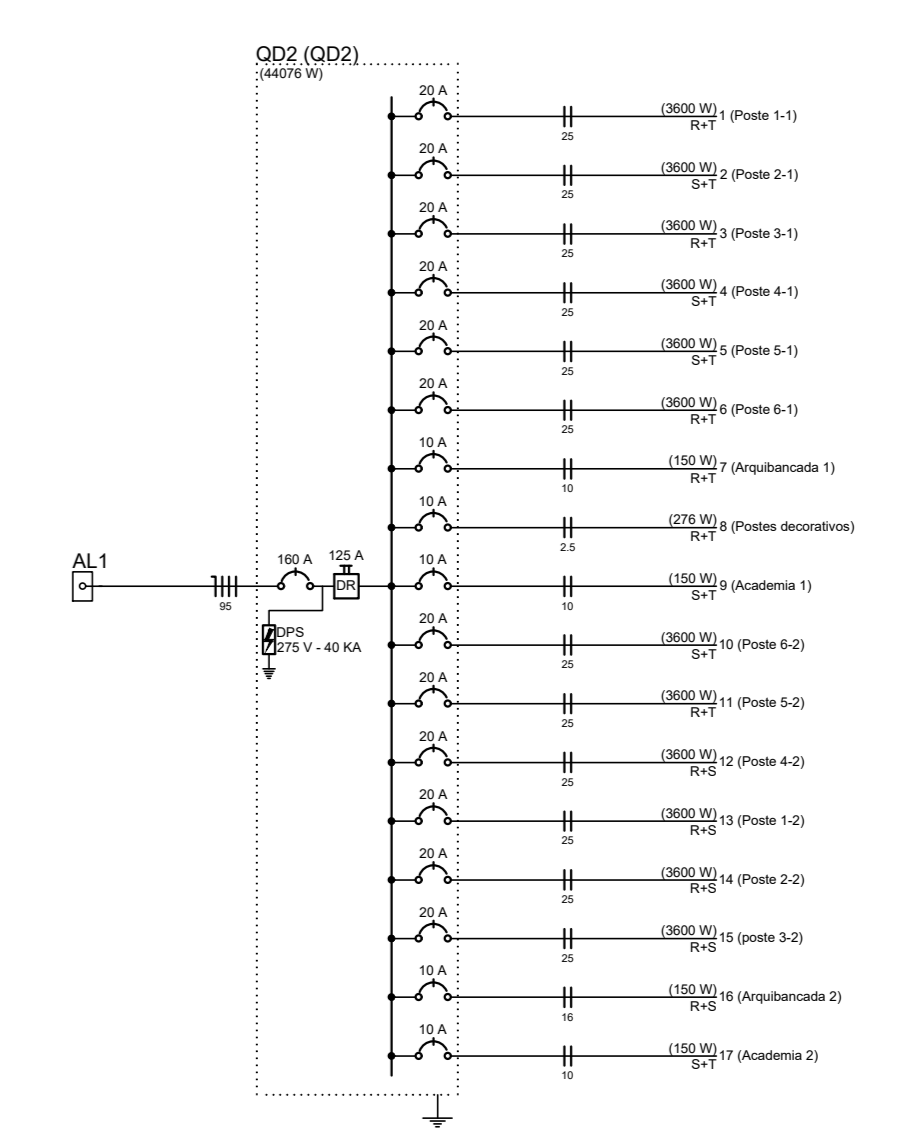
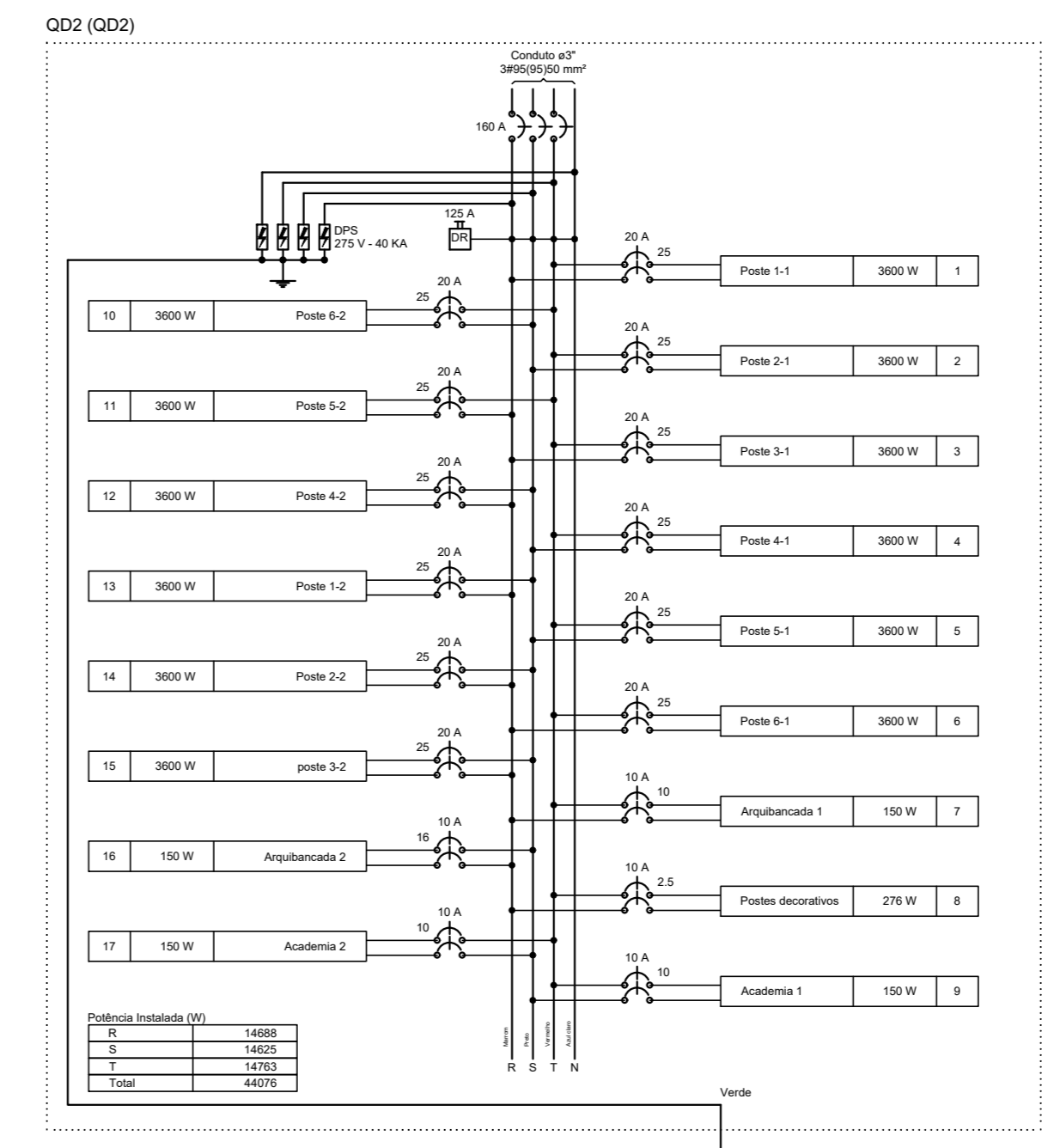

Legenda

- 50 W
- Carga de iluminação instalada a 1,00m do piso
- Carga de iluminação instalada a 1,50m do piso
- Carga de iluminação instalada no piso
- Pontos de tomada
- 12 Luminária por tempo controlada - parede
- Carga de iluminação - academia a 1,00m do piso
- Carga de iluminação - academia
- 50 Medidor de luz

PROJETO: **ELÉTRICO E ILUMINAÇÃO** FOLHA 01/01

CONTÉM: PLANTA BAIXA, LEGENDA, QUADRO DE CARGAS, QUADRO DE DEMANDAS, DIAGRAMAS MULTIFILARES E UNIFILARES

PROPRIETÁRIO: PREFEITURA MUNICIPAL DE BANDEIRA DO SUL

LOCALIZAÇÃO: RUA SAUL DOMINGUES FERREIRA

BAIRRO: SANTO REIS LOTE: - QUADRA: -

OBRA: OBRA ILUMINAÇÃO CAMPO DE FUTEBOL

Proprietário: PREFEITURA MUNICIPAL DE BANDEIRA DO SUL
CNPJ: 18.175.794/0001-90

Autor do projeto ou levantamento de dados e R.T.: JOÃO VITOR DE BARROS
ENGENHEIRO ELETRICISTA CREA 142036524-0 MG

ÁREA: 11.704,50m²

CARIMBOS: